

# 快速平移系列 LIN-90-TSI (配伺服驱动系统)

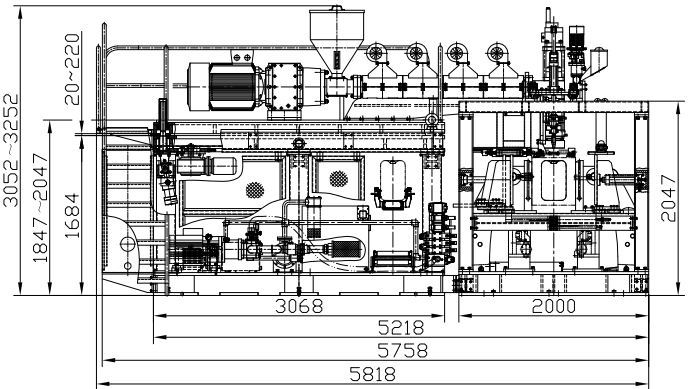

雅琪型號	LIN-90-TSI			
機器規格	單位	參數		備註
螺桿直徑	mm	90 × 2/25 × 2		兩組螺桿 (帶透明線)
螺桿比(長度/直徑)	L/D	24:1/10.7:1		
螺桿速度(50Hz)	rpm	78/67		
擠出量(PE Max)	kg/h	225 × 2/3 × 2		
變頻器驅動馬達	kW	55 × 2/0.75 × 2		配SEW平行軸齒輪馬達
機筒加熱段	段	4 × 2/2 × 2		
加熱段電量(PE)	kW	16 × 2/2.4 × 2		
鎖模行程	mm	180 × 2		
移模行程	mm	900		
鎖模力(160BAR)	t	50		
幹循環時間	s	-		
伺服電機/驅內齒輪泵	kW	56		
膠胚厚薄控制	點	100		
拉膠馬達	kW	2.2		
冷卻循環馬達	kW	4		
機頭數量	個	單頭	雙頭	
模頭加熱段	段	12	12 × 2	
加熱段電量(PE)	kW	13.45	13.45 × 2	
機頭中心距(max)	mm	-		350
機器最大耗電量	kW	178.75	239.6	
冷卻水用量	m <sup>3</sup> /h	6~8		
壓縮空氣用量(7~9BAR)	m <sup>3</sup> /min	3.5~4.5		
機器淨重(約數)	t	33		
機器毛重(約數)	t	35		

\*資料僅供參考。

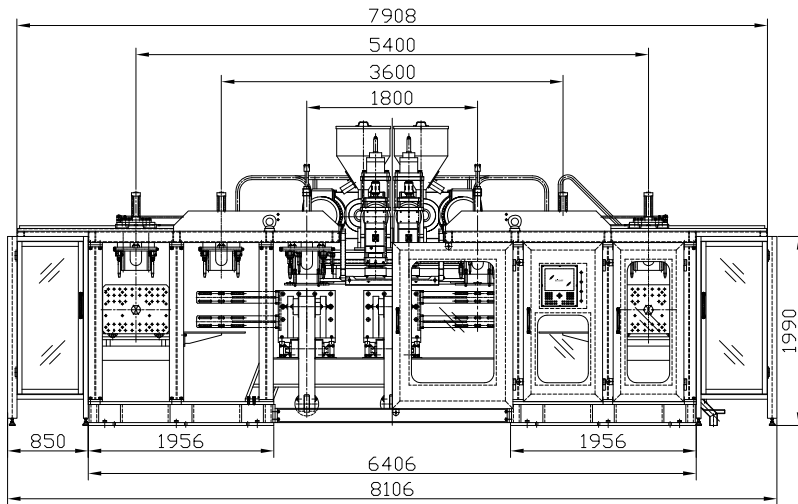
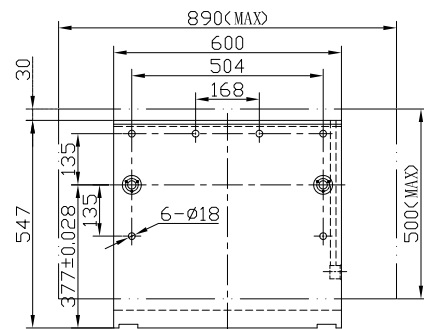
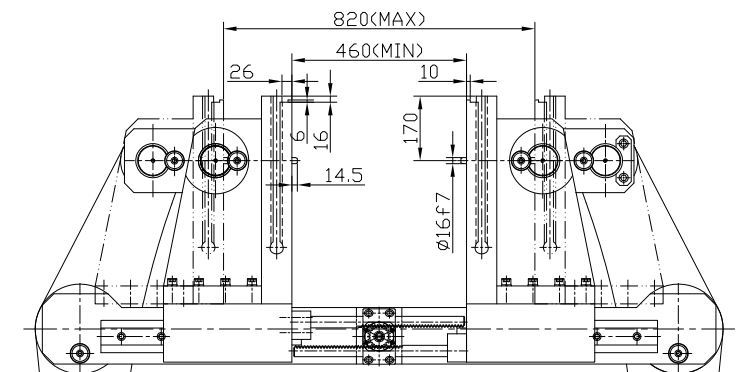

由於本公司不斷進行產品研究及發展，本公司保留隨時更改產品規格的權利，恕不另行通知。

**akei**® 香港雅琪集團

香港九龍青山道688-690, 嘉名大廈1樓A、B、C、D、E、F座

TEL: +852-27411312; FAX: +852-27859560

http://www.akei.com.hk

雅琪工業園 (開平)

廣東省開平市赤坎鎮五龍工業區

TEL: +86-0750-2168888; FAX: +86-0750-2168889

http://www.akei.com.cn