

快速平移系列 LIN-100-TS (伺服驱动系统)

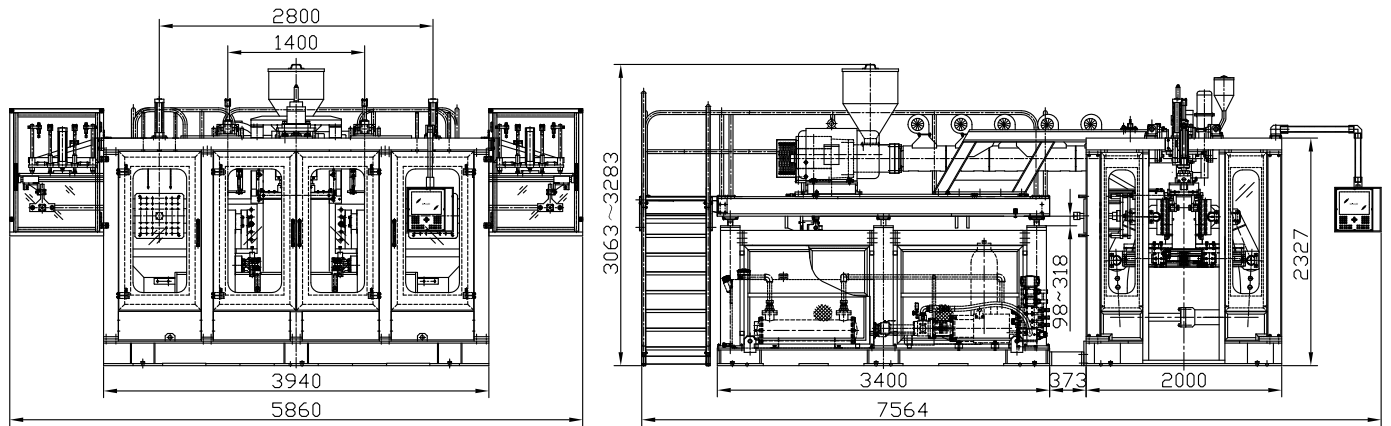

雅琪型號	LIN-100-TS				
機器規格	單位	參數			備註
螺桿直徑	mm	100			可升級或多層共擠
螺桿比(長度/直徑)	L/D	26:1			
螺桿速度(50Hz)	rpm	67			
擠出量(PE Max)	kg/h	260			
變頻器驅動馬達	kW	75			配SEW平行軸式齒輪馬達
機筒加熱段	段	5			
加熱段電量(PE)	kW	25			
鎖模行程	mm	140X2			
移模行程	mm	700			
鎖模力(160BAR)	t	24.6			
幹循環時間	s	3.6			
伺服電機/驅內齒輪泵	kW	56			
膠胚厚薄控制	點	100			
伺服馬達	kW	2.2			
冷卻循環馬達	kW	4			
機頭數量	個	貳	叁	肆	陸
模頭加熱段	段	7		15	24
加熱段電量(PE)	kW	26.1		33.42	40.4
機頭中心距	mm	250	200	180	120
機器最大耗電量	kW	188.3		195.62	202.6
冷卻水用量	m ³ /h	6~8			
壓縮空氣用量(7~9BAR)	m ³ /min	2~3			
機器淨重(約數)	t	22			
機器毛重(約數)	t	25			

*資料僅供參考。

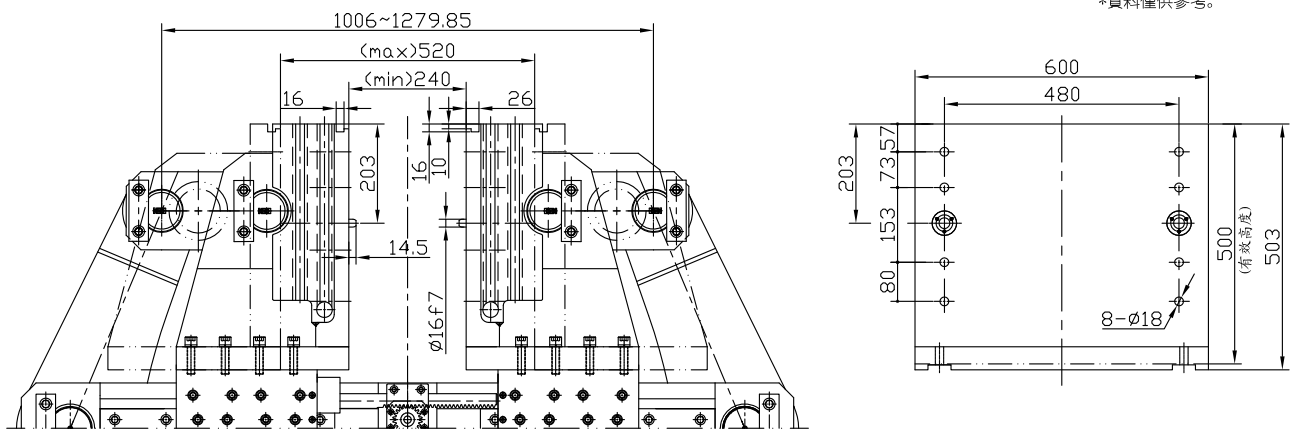

由於本公司不斷進行產品研究及發展，本公司保留隨時更改產品規格的權利，恕不另行通知。

akei® 香港雅琪集團

香港九龍青山道688-690，嘉名大廈1樓A、B、C、D、E、F座
 TEL: +852-27411312; FAX: +852-27859560
<http://www.akei.com.hk>

雅琪工業園(開平)

廣東省開平市赤坎鎮五龍工業區
 TEL: +86-0750-2168888; FAX: +86-0750-2168889
<http://www.akei.com.cn>